

5/2 G 1/4

## Zawór sterowany ręcznie

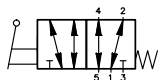

- Powrót sprężyny
- Zwiększony przepływ 1450 l/min

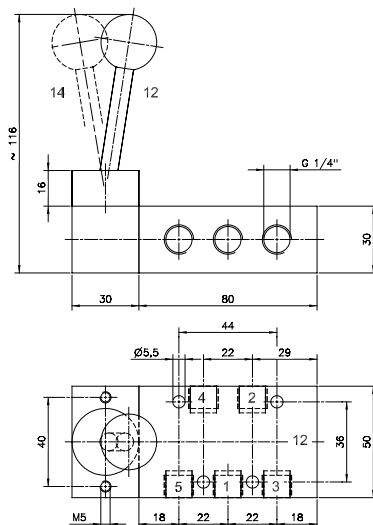

Opis	Zawór sterowany ręcznie za pomocą dźwigni, powrót sprężyną.
Typ	5/2
Seria	HV
Przyłącza	G 1/4"
Przepływ	1450 l/min
Temp. pracy	-10°C +60°C
Zakres ciśnień pracy	1 – 10 bar
Siła przesterowania	25 N
Waga	0,55 kg

Wersja	Numer katalogowy
Standard	<b>HV 511 801</b>

Uwaga:  
Podwyższona wydajność.